

## 油底壳/机油泵 - 装配一览



## 提示

如果在发动机维修时发现发动机机油中有金属碎屑以及大量的排出物（由于腐蚀损坏导致，例如曲轴和连杆轴承损坏），为了避免后续损坏，除了仔细清洁油道之外，还应更新发动机油冷却器。

## 1 - 螺母

q 9 Nm

2 - 机油油位和  
机油温度传感器 -G266-

q 拆卸和安装  
→ Kapitel

## 3 - 密封件

q 更换

## 4 - 螺栓

q 更换  
q 拧紧顺序 → 插图

## 5 - 密封件

q 仅用于  
由塑料  
制成的  
油底壳  
下部件

## 6 - O 形环

q 更换  
q 用发动  
机油浸  
润

## 7 - 螺栓

q 更换  
q 4 Nm +  
45°

## 8 - 抽吸管路

q 有污物时清洁滤网

## 9 - O 形环

q 更换  
q 用发动机油浸润

## 10 - 机油泵

q 拆卸和安装 → Kapitel

## 11 - 定心套

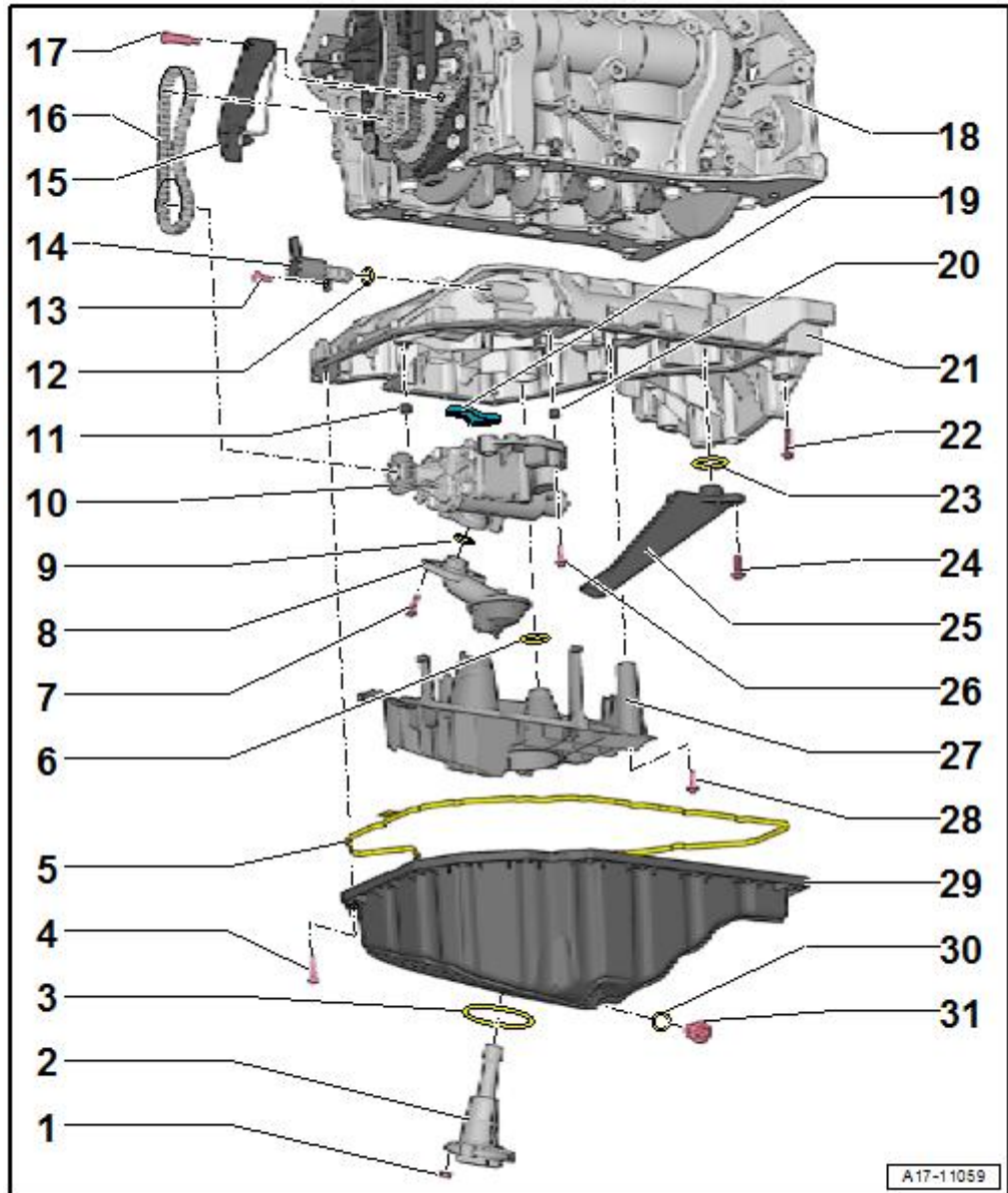

A17-11059

**12 - O 形环**

- q 更换
- q 用发动机油浸润

**13 - 螺栓**

- q 更换
- q 拧紧力矩 → 第项

**14 - 机油压力调节阀 -N428-**

- q 拆卸和安装 → Kapitel

**15 - 链条张紧器****16 - 机油泵驱动链**

- q 拆卸前标记转动方向

**17 - 螺栓**

- q 9 Nm

**18 - 气缸体****19 - 油滤网****20 - 定心套****21 - 油底壳上部件**

- q 拆卸和安装 → Kapitel

**22 - 螺栓**

- q 更换
- q 拧紧顺序 → 插图

**23 - O 形环**

- q 更换
- q 用发动机油浸润

**24 - 螺栓**

- q 更换
- q 4 Nm + 45°

**25 - 机油回流管****26 - 螺栓**

- q 更换
- q 8 Nm + 90°

**27 - 机油防溅板**

- q 更换

**28 - 螺栓**

- q 更换
- q 4 Nm + 45°

**29 - 油底壳下部件**

- q 拆卸和安装 → Kapitel

**30 - O 形环**

- 钢制油底壳下部件的密封环
- 塑料油底壳下部件的 O 形环
- 更换
- 用发动机油润滑 O 形环

### 31 - 排油螺塞或密封塞

- 钢制油底壳下部件的排油螺塞
- 排油螺塞 - 30 Nm
- 塑料油底壳下部件的密封塞
- 拧紧密封塞至限位位置

### 塑料制油底壳下部件 - 拧紧顺序

- 按所示顺序分 2 步拧紧螺栓 -1 - 19- :
- 1. 用 8 Nm 的力矩拧紧螺栓。
- 2. 继续转动螺栓 90°。

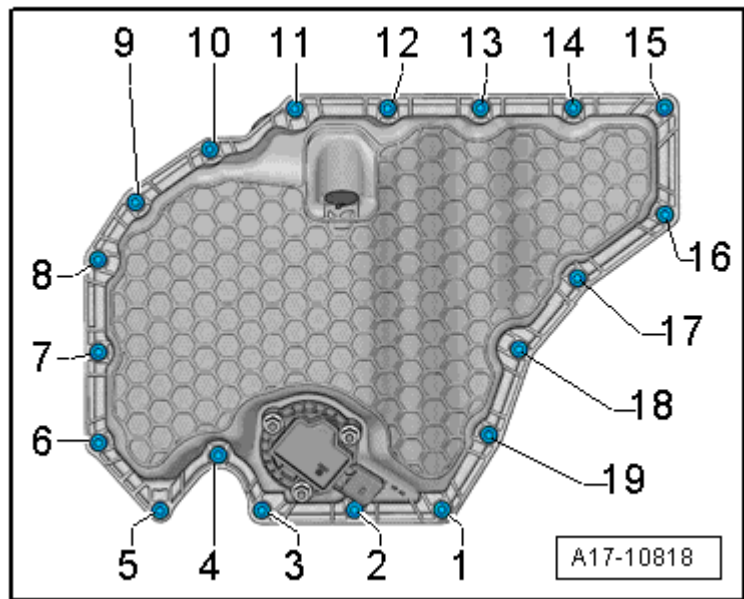

### 钢制油底壳下部件 - 拧紧顺序

- 按所示顺序分 2 步拧紧螺栓 -1 - 19- :
- 1. 用 8 Nm 的力矩拧紧螺栓。
- 2. 继续转动螺栓 90°。

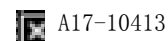

### 油底壳上部件 - 拧紧顺序

- 按所示顺序拧紧螺栓 -1 - 14- :
- 1. 用 8 Nm 的力矩拧紧螺栓 -1 至 14- 。
- 2. 将螺栓 -1 和 2- 继续旋转 180°。
- 3. 将螺栓 -3 至 9- 继续旋转 45°。
- 4. 将螺栓 -10- 继续旋转 180°。
- 5. 将螺栓 -11 至 14- 继续旋转 90°。

